

5M



JOHN DEERE

NOTHING RUNS LIKE A DEERE

LANDWIRTSCHAFT MIT LEIDENSCHAFT





Lernen Sie den 5M kennen, Ihren ultimativen Begleiter bei allen landwirtschaftlichen Arbeiten. Kompakt und leicht und gleichzeitig sehr leistungsstark, besticht er durch seine Manövrierfähigkeit und bereichert Ihren Betrieb mit seinen herausragenden Frontladerfähigkeiten. Seine Panoramakabine sorgt für ausgezeichnete Rundumsicht, und das Schalten per Tastendruck macht Straßenfahrten zu einem überaus komfortablen Erlebnis. Auf dem Feld stellt das Powr8™ Getriebe mit 8 nahtlos schaltbaren Gängen mühelos jede Menge Leistung bereit, während AutoTrac™ Überlappungen vermeidet und Sie somit effizienter arbeiten lässt.

INHALT

Überblick	4
Komfortkabine	6
Motoren	8
Getriebe	10
Frontlader	12
Intelligente Lösungen für die Landwirtschaft	14
Hydrauliksystem, Kraftheber, Zapfwelle	16
Wartung	18
Technische Daten	20

DAS RICHTIGE SCHNELLER TUN.

ÜBERBLICK

Die kontinuierliche technische Evolution der 5M-Serie setzt sich fort und unser Schwerpunkt bleibt dabei ihre beispiellose Vielseitigkeit. Mit ihrer Präzision und Effizienz sind diese kompakten und leichten Frontlader-Kraftpakete bereit für jede Herausforderung in den anspruchsvollsten Geländen und mit den größten Belastungen.

1 | SCHALTEN UNTER LAST

Unser optionales Powr8™ Getriebe stellt Ihnen acht nahtlos schaltbare Gänge zur Verfügung. Alle unsere Getriebe einschließlich PowrQuad™ PLUS oder PowrReverser™ sind mit einer Handkupplungsfunktion ausgestattet und auf Wunsch mit Kriechgang lieferbar.

3 | KOMPAKT UND LEICHT

Mit 4,4 t in Basisausstattung und einem engen Wenderadius von nur 4 Metern ist der 5M so agil, wie es ein Traktor dieser Klasse nur sein kann.

5 | PRODUKTIVITÄT

Mit bis zu 5,7 t Hubkraft und einer Nutzlast von bis zu 3,8 Tonnen ermöglicht der 5M eine Produktivitätssteigerung mit größeren Anbaugeräten.

2 | INTEGRIERTES AUTOTRAC™

Steigern Sie Effizienz und Komfort, indem Sie die Hände frei behalten – das GPS-geführte automatische Lenksystem findet den optimalen Weg, während Sie sich auf andere wichtige Aufgaben konzentrieren können.

4 | REICHLICH LEISTUNG

Mit einer maximalen Leistung von 134 PS und einem Drehmoment von 541 Nm bietet der John Deere PowerTech™ Plus-Motor mit 4,5 l Hubraum eine außerordentliche Leistungsdichte für den leichtgewichtigen 5M.

6 | KRAFTVOLLE HYDRAULIK

Erledigen Sie mehrere Aufgaben in einem Durchgang dank unseres offenen Hydrauliksystems mit einer großzügigen Fördermenge von bis zu 73 l/min.

7 | FRONTLADERVORBEREITUNG

Optional ist der 5M mit Vorbereitung für unsere Frontlader der Serien 543M/R oder 603M/R erhältlich, die Ihnen ermöglichen, zahlreiche zusätzliche Aufgaben schnell und effizient zu erfüllen.





Mit ihrem großzügigen Raumangebot und Komfort, überlegener Ergonomie und einem phantastischen Panoramablick setzt die 5M-Kabine neue Maßstäbe für ihre Klasse. Die Variante mit offener Plattform* bietet den gleichen Komfort und die gleiche ausgezeichnete Ergonomie.

8 | KOMFORTABEL ARBEITEN

Zahlreiche Ausstattungsmerkmale steigern das Wohlbefinden: luftgefederter beheizbarer Sitz, Klimaanlage, mehrere Staufächer. Auch mit offener Fahrerplattform erhältlich.

9 | ALLES IM BLICK

Mit dem Panoramadach genießen Sie perfekte Sicht bei der Arbeit mit einem Frontlader und dank des vollständigen LED-Beleuchtungspakets mit leistungsstarken LED-Scheinwerfern und Arbeitsscheinwerfern können Sie auch bei schlechter Sicht weiter arbeiten.

10 | EINSATZZEIT INKLUSIVE

Expert Alerts gibt Ihrem John Deere Vertriebspartner die Möglichkeit, potenzielle Maschinenstörungen zu erkennen und zu beheben, bevor sie sich zu einem Problem entwickeln. Willkommen bei Connected Support™.

*nicht erhältlich für 5075M und 5130M

GENIESSEN SIE DIE FAHRT

KOMFORTKABINE

Beim Besteigen der leicht zugänglichen 5M-Kabine merken Sie es sofort: Es gibt jede Menge Platz zum Wohlfühlen bei einem überraschend niedrigen Geräuschniveau. Alle Bedienelemente und Instrumente sind ergonomisch angeordnet für einen intuitiven und mühelosen Traktorbetrieb. Genießen Sie Ihren Arbeitstag.



ALLES IM BLICK FÜR VOLLE KONTROLLE

Rekonfigurierbare Armaturenbrettanzeige:
3 LCD-Displays, eins davon benutzerdefinierbar.
Steuerung von Anzeige- und Traktorfunktionen,
Lenkspuren, Vorgewende, Einstellungen
während der Fahrt und mehr mit Tasten an der
Bedienkonsole (nur PowerQuad™, Power8™).

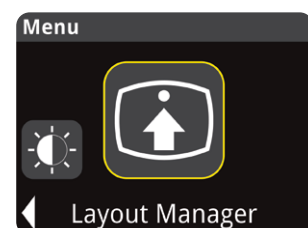
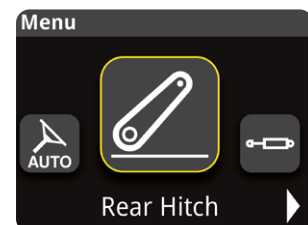
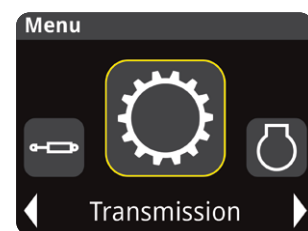
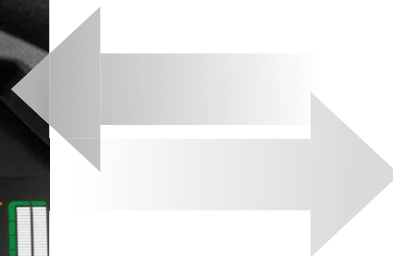



1 | AUTOTRAC AKTIVIERUNG

Aktivieren Sie AutoTrac bequem über einen Schalter bei den Steuergeräten.

2 | SICHT NACH VORN

Genießen Sie dank der abfallenden Motorhaube und des Auspuffs am Eckpfosten ungehinderte Sicht nach vorn.

3 | LEICHTES SCHALTEN

Absolut mühelose Schaltung mit Kupplungstaste für weniger Fußarbeit.

4 | JOYSTICK FÜR LADER

Profitieren Sie von einer ergonomischen und präzisen Ladersteuerung mit bequem am Joystick angebrachten Fahrtrichtungstasten.

5 | E-HANDGAS

Äußerst präzise und schnell ansprechende Geschwindigkeitsregelung mit dem Handgashebel.

6 | ERGONOMISCHES POWERSHIFT™

Die PowerShift™ Bedienelemente sind ergonomisch an der rechten Konsole angeordnet.

FÜR IHREN BETRIEB GEBAUT

MOTOREN

An Landtechnikmotoren werden einzigartige Anforderungen gestellt. Für Kompromisse bleibt da kein Raum. Darum bauen wir unsere eigenen für landwirtschaftliche Anwendungen optimierten Motoren.

Wenn kraftvolle Leistung auf optimale Kraftstoffeffizienz, niedrigen DEF-Verbrauch und wartungsfreie Abgasnachbehandlungssysteme trifft, dann können Sie sicher sein, dass Ihr Traktormotor von Leuten gebaut wurde, die genau wissen, was Sie und Ihr Betrieb brauchen. Jeder 5M-Motor stellt dies unter Beweis.

5M-MODELLE (MAX. LEISTUNG 97/68/EG)

5130M	135 PS (99,9 kW)	4 Zylinder
5120M	125 PS (92,1 kW)	4 Zylinder
5105M	110 PS (81 kW)	4 Zylinder
5095M	100 PS (73,7 kW)	4 Zylinder
5075M	75 PS (55 kW)	3 Zylinder

Gras mähen? Schnee räumen?
Bodenbearbeitungsgeräte ziehen? Und vieles mehr? Der 5M steht für Ihre Aufgaben bereit – in fünf verschiedenen Leistungsstufen.

SAUBER UND LEISTUNGSSTARK

Unsere PowerTech™ Dieselmotoren mit Turbolader erfüllen die strengen Abgasnormen der Stufe V. Erleben Sie die reaktionsschnellen Leistungs- und Drehmomentreserven beim Ziehen schwerer Lasten unter allen Feldbedingungen.

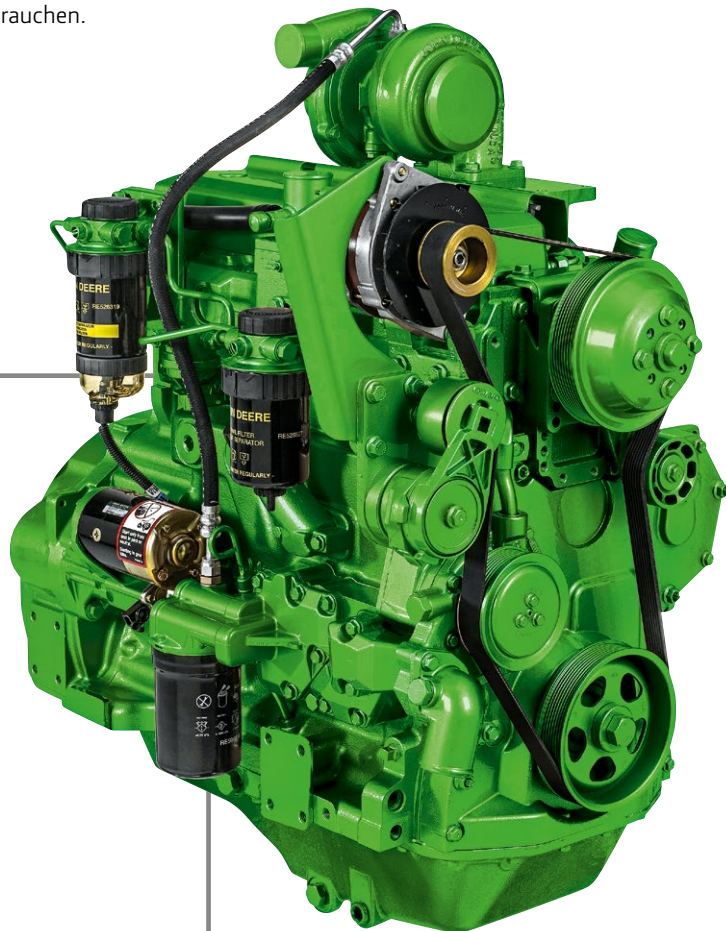



5130M

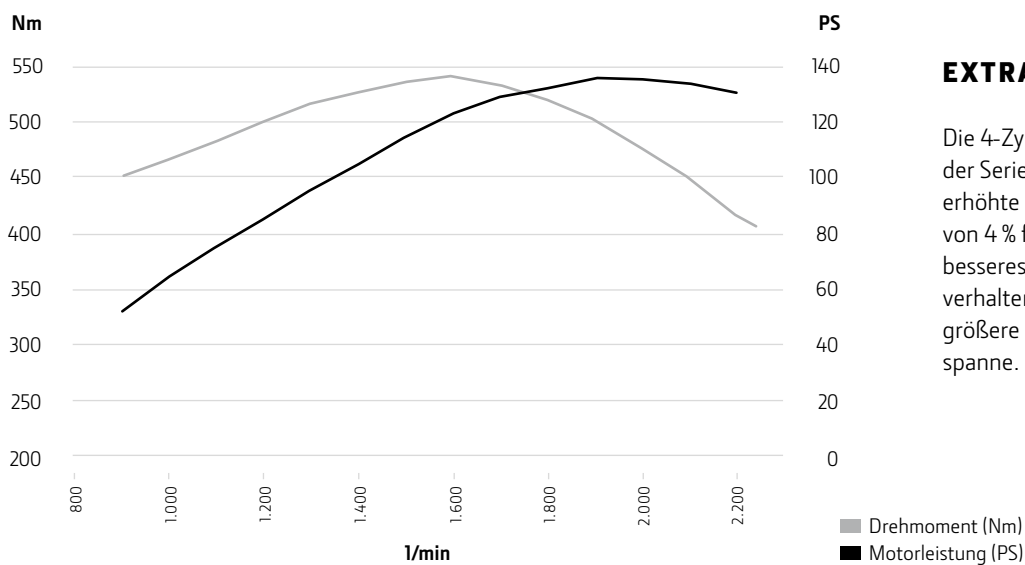

EXTRA LEISTUNG

Die 4-Zylinder-Modelle der Serie 5M bieten eine erhöhte Zusatzleistung von 4 % für ein noch besseres Ansprechverhalten und eine größere Leistungsspanne.

LEISTUNGSSTEIGERUNG

GETRIEBE

Zusätzlich zu unserem PowrReverser™ und PowrReverser™ HiLo umfasst unser Angebot für den 5M nun auch PowrQuad™ PLUS und das Powr8™ Getriebe mit vier und acht nahtlos schaltbaren Gängen – einzigartig in dieser Traktorklasse. Ändern Sie mühelos die Richtung ohne manuelles Kuppeln oder Bremsen und schalten Sie im laufenden Betrieb und unter Last mit voll synchronisierten Gruppen und Gängen.

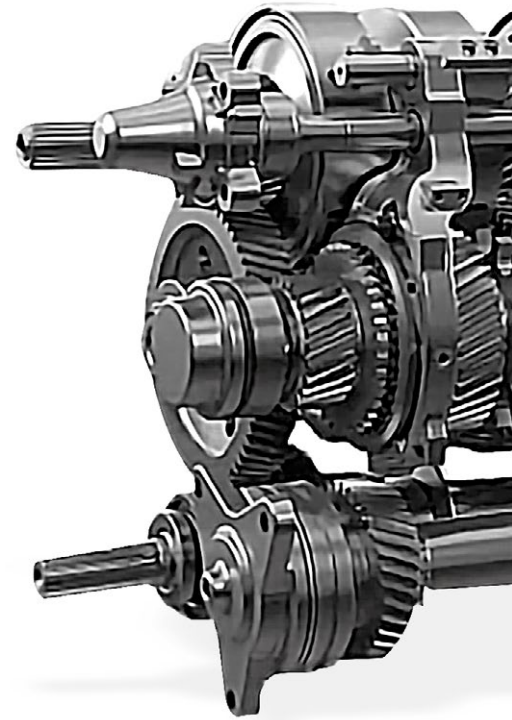

EIN TOLLES TEAM: 5M UND POWR8™

Passend zu Leistung und Drehmoment des 5M bieten wir unser Powr8™ Getriebe mit 32 Vorwärts-/16 Rückwärtsgängen, Ganganpassung beim Gruppenwechsel und kraftstoffsparendem Betrieb beim Transport bis 40 km/h bei reduzierter Motordrehzahl an.

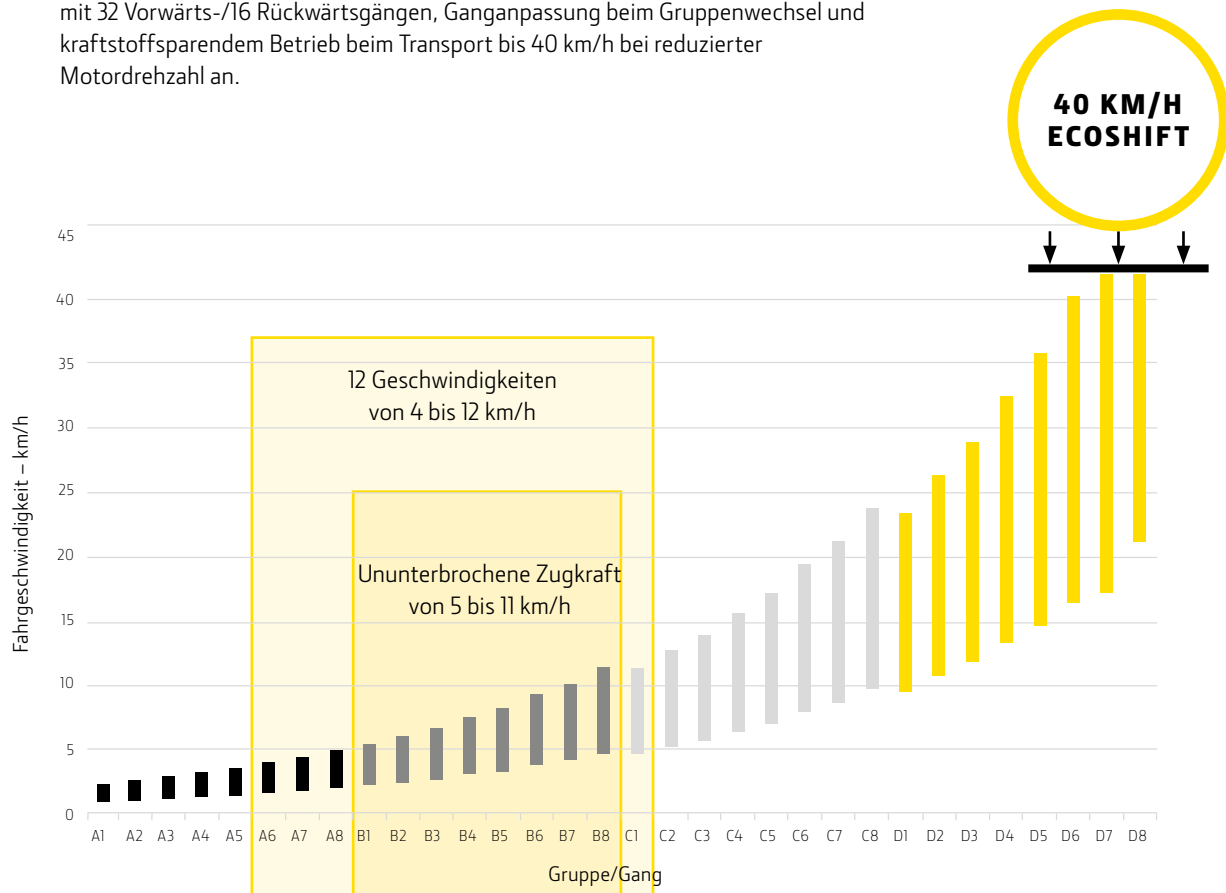

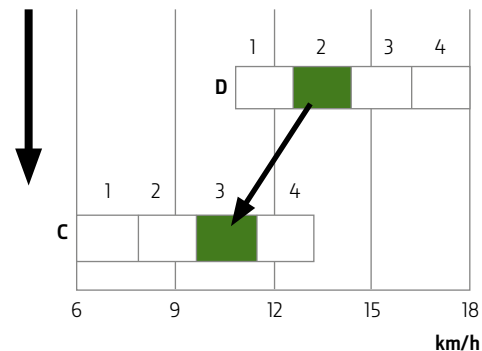
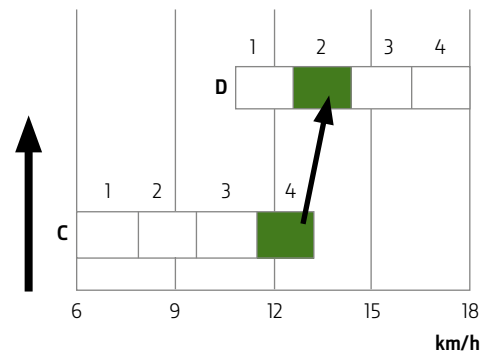
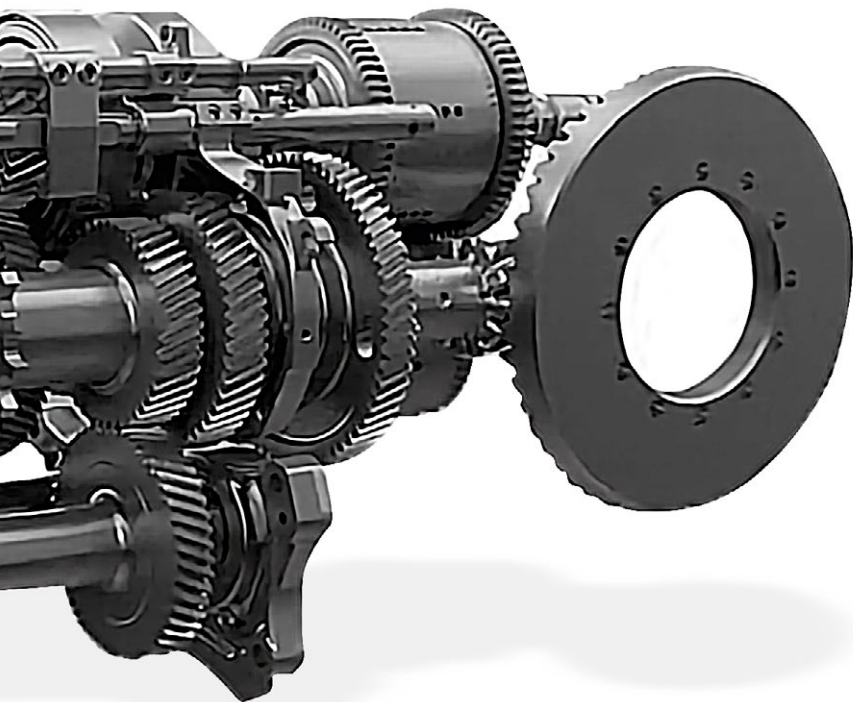

SpeedMatch™ sorgt dafür, dass das Getriebe bei einem Gruppenwechsel mit einem Powr8™ oder PowerQuad™ immer den optimal auf die Geschwindigkeit des Traktors abgestimmten Gang wählt.



POWR8™

Mit acht nahtlos schaltbaren Gängen sorgt unser Powr8™ Getriebe für ununterbrochene Zugleistung. Mit einem einzigen Schalthebel können Sie über die Tasten zum Hoch- und Herunterschalten die 32 Vorwärts-/16 Rückwärtsgänge per Tastendruck schalten und die Gruppen wechseln – ohne Kuppeln mit dem Fuß.

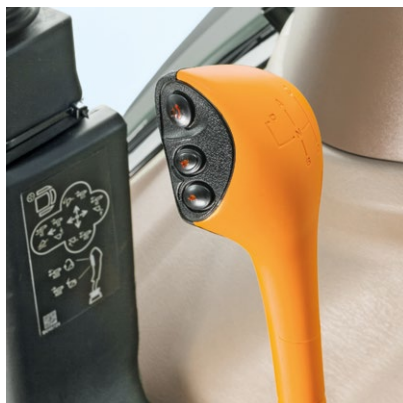

POWRQUAD™ PLUS

Ideal geeignet für das Pressen von Ballen, Frontladerarbeiten, Bodenbearbeitung und häufigen Transport, ist der PowrQuad™ PLUS-Gruppenschalthebel alles was Sie brauchen, um Ihre Arbeit in 16 Vorwärts- und 16 Rückwärtsgängen zu erledigen. Profitieren Sie von mühelosem Hoch- und Herunterschalten per Tastendruck und Gruppenwechseln ohne Kuppeln mit dem Fuß.



POWRREVERSER™

Wechseln Sie häufig die Richtung, wie z. B. bei Frontladerarbeiten? Sie werden den praktischen PowrReverser™ lieben. Und bei einfacheren Aufgaben, die keine häufigen Schaltvorgänge erfordern, funktioniert die Zweihebel-Schaltstrategie des PowrReverser™ Getriebes ganz hervorragend!

EINFACH BEWEGEN

FRONTLADER

Ein John Deere Frontlader ist die ideale Ergänzung zu Ihrem 5M-Traktor. Diese robusten Frontlader sind nach dem gleichen Konzept wie unser 5M gebaut und für enge Kurven und den mühelosen Transport schwerer Lasten für hungrige Kühe ausgelegt. Durch die niedrige Haube und unser optimiertes Design der Laderschwinge haben Sie Ihre Umgebung immer klar im Blick. Entdecken Sie hier den perfekten Frontlader für Ihren Bedarf.



FRONTLADER DER SERIE M

Die vielseitigen und preiswerten Frontlader der M-Serie sind ideal für alle Standard-Frontladerarbeiten, wie zum Beispiel Ballen sammeln, Viehfütterung und das Umsetzen von Paletten.



FRONTLADER DER SERIE R

Falls Sie zusätzliche Hubkapazitäten benötigen, schwere Tätigkeiten ausführen oder noch bessere Sicht, mehr Komfort und höhere Leistung suchen, dann ist unser Frontlader der R-Serie genau das Richtige für Sie.



TRAKTOR-FRONTLADER-KOMPATIBILITÄT

Für die 5M-Traktoren sind zwei M- und R-Frontladermodelle erhältlich.

	543M	603M	543R	543R	603R	603R
	MECHANISCHE PARALLELFÜHRUNG	MECHANISCHE PARALLELFÜHRUNG	OHNE PARALLELFÜHRUNG	MECHANISCHE PARALLELFÜHRUNG	OHNE PARALLELFÜHRUNG	MECHANISCHE PARALLELFÜHRUNG
Hubkraft bei voller Höhe / gemessen 800 mm vor dem Drehpunkt (kg)	1451	1633	1335	1712	1489	1808



CLICK & GO

Der Anbau unserer Frontlader ist dank der selbstregulierenden, automatischen Schwingenverriegelung unvergleichlich schnell, leicht und praktisch. Der Abbau ist genauso einfach.

JOYSTICK MIT GANGSCHALTSTASTEN

Die mit Abstand komfortabelste Art, einen Frontlader zu bedienen: PowerShift™ Gänge einfach direkt am Joystick wechseln.

FREIE SICHT

Das Design unserer Frontlader ist auf hervorragende Sicht beim Anschließen der Anbaugeräte und natürlich auch während des Frontladerbetriebs optimiert.

KOMMT ÜBERALL HIN

Der Wenderadius des 5M von 4 Metern ermöglicht müheloses Manövrieren auf engstem Raum.

FIT FÜR DIE ZUKUNFT

INTELLIGENTE LÖSUNGEN FÜR DIE LANDWIRTSCHAFT

Machen Sie Ihren Betrieb zukunftssicher mit einem Traktor, der seinen Wert über viele Jahre beibehält. Der 5M bietet Ihnen Zugang zu aktuellen Technologien für Präzisionslandwirtschaft wie AutoTrac™ und verfügt über zeitsparende ISOBUS-Dokumentationsfunktionen.



PRÄZISION ZAHLT SICH AUS

Das integrierte AutoTrac™ Lenksystem ermöglicht signifikante Produktivitätssteigerungen. Sie können sich auf niedrigere Betriebskosten, höhere Effizienz und mehr Fahrerkomfort freuen, und dies zu einem sehr attraktiven Preis. Das integrierte AutoTrac™ Lenksystem wird gut sichtbar am Armaturenbrett angezeigt und umfasst unseren bewährten StarFire™ Empfänger einschließlich SF1-Korrektursignal mit mind. 15 cm Genauigkeit und eignet sich perfekt zum Navigieren von geraden Spuren mit vollständiger Präzision. Sie können bis zu 10 A-B-Linien im System speichern.



Integrierte AutoTrac™ Funktionen
in der Armaturenbrett-Anzeige



SETZEN SIE SICH HÖHERE ZIELE: AUTOTRAC™ COMPLETE

Sie suchen nach einem Upgrade? Denken Sie über AutoTrac™ Complete nach. Diese umfassende Option bietet das vollständige Spektrum der hochmodernen Lenksystemlösungen von John Deere. Neben den Funktionsmerkmalen der integrierten Option umfasst AutoTrac™ Complete das zusätzliche G5™ Display und ermöglicht Kurven- und Kreisspuren, erlaubt die Verwaltung von Lenkspuren über das John Deere Operations Center™ und bietet viele weitere innovative Funktionen zur Optimierung Ihrer Arbeitsvorgänge*.

EINSATZZEIT AN BORD

Die früher nur in größeren Traktoren zu findende Expert Alerts-Technologie des 5M gibt Ihrem John Deere Vertriebspartner die Möglichkeit, potenzielle technische Störungen zu erkennen und zu beheben, bevor sie zu echten Problemen führen.

FORMEL FÜR EINSATZZEIT

John Deere Connected Support™ kombiniert Maschinenkonnektivität, innovative Tools und proaktive Unterstützung durch den Vertriebspartner, um sicherzustellen, dass Ihre Maschinen zu jeder Jahreszeit Spitzenleistung bringen.



*Die Maschine muss mit einem G5™ oder Gen4 Display oder einem Universal-Display (mindestens mit Software SU20-3), einem StarFire™ 3000/6000/7000 Empfänger, einem aktiven JDLink™ Connect Abonnement und einem John Deere Operations Center™ Konto ausgestattet sein. Wenn kein John Deere Modular Telematics Gateway 4G vorhanden ist, ist eine Nachrüstung erforderlich.

PRODUKTIVITÄT UND FLEXIBILITÄT

HYDRAULIKSYSTEM, KRAFTHEBER, ZAPFWELLE

Eine leistungsstarke Pumpe sorgt für die benötigte Hydraulikleistung für bis zu drei Zwischenachssteuergeräte und die Zusatzsteuergeräte am Heck. Hängen Sie an den Traktor, was Sie gerade benötigen: Der ultrarobuste Heckkraftheber des 5M ist selbst für schwerste Anbaugeräte ausgelegt und hat mit PowrQuad™ Getriebe eine maximale Hubkraft an den Fanghaken von 5.677 kg. Mit dem 5M werden schwere Arbeiten zum Kinderspiel.



KLEINE ÄNDERUNG, GROSSE VERBESSERUNG

Es sind oft Details, die das tägliche Leben einfacher machen. So haben wir etwa die Schalter für den Heckkraftheber und die Zapfwelle am hinteren Kotflügel angeordnet, wo sie einfacher zu erreichen sind – mit einer Sicherheitsfunktion gegen versehentliche Betätigung.



Die neben der pneumatischen
Zweikreisbremsanlage optional
erhältliche hydraulische
Anhängerbremse mit zwei Leitungen
gestattet Fahrgeschwindigkeiten bis
zu 40 km/h.

FÜR JEDEN EINSATZ ZU HABEN

Die Heckhydraulik nimmt bis zu 3 hintere
Zusatzsteuergeräte auf und ist leicht zugänglich
zwischen dem Hubgestänge des Heckkrafthebers
angeordnet. Der robuste Heckkraftheber des 5M
hat eine maximale Hubkraft von bis zu 4.326 kg mit
PowrReverser™ und 5.677 kg mit PowrQuad™.



SETZEN SIE SICH KEINE GRENZEN

Der eingebaute Frontkraftheber erhöht die
Vielseitigkeit des 5M ganz erheblich und mit
der optionalen Frontzapfwelle mit 1.000 1/min
lassen sich schwerere Geräte betreiben.

ALLES AUF ZUGÄNGLICHKEIT AUSGELEGT

EINFACHE WARTUNG

Haben Sie schon einmal beobachtet, wie bei einem Boxenstopp bei Autorennen die wichtigsten Reparatur- und Wartungsarbeiten in Sekundenschnelle durchgeführt werden und der Wagen dann wieder sofort am Rennen teilnimmt? Dies haben wir uns bei der Wartung des 5M zum Vorbild genommen.

Einfacher Zugang zu den Wartungspunkten des Traktors auch bei angebautem Frontlader.



Wir haben alle Wartungspunkte leicht vom Boden aus zugänglich gemacht, die meisten Flüssigkeitsbehälter mit Schaugläsern versehen und dafür gesorgt, dass Sie Motorluft-, Kabinenfrischluft- und Umluftfilter ohne Werkzeuge prüfen und austauschen können. Auch sind Buchsen, Lager und Antriebswellen so weit wie möglich wartungsfrei ausgeführt. Wenn also am Ende des Arbeitstags auch kein Siegerpokal auf Sie wartet, so können wir Ihnen zumindest versprechen, dass Ihre Boxenstopps weniger und kürzer werden und Sie mehr Zeit auf dem Feld verbringen können.

POWERGARD™

STATUS: GESCHÜTZT



Ein PowerGard™ Protection-Vertrag für Rundumschutz¹ schützt Ihre Maschinen und sorgt für die Zuverlässigkeit sowie ausdauernde Höchstleistung, die für Ihren Unternehmenserfolg ausschlaggebend sind.

Ein PowerGard™ Protection-Vertrag für Rundumschutz¹ deckt alle kraftübertragenden Komponenten ab. Alternativ können Sie sich für einen PowerGard™ Protection Plus-Vertrag entscheiden, bei dem zusätzlich die Motorperipherie, die elektrische Anlage, das Hydrauliksystem und die Fahrerplattform abgedeckt sind.

Unsere PowerGard™ Verträge schützen Sie vor unvorhersehbaren Reparaturkosten und garantieren die fachmännische Wartung Ihrer Maschinen mit Originalersatzteilen. Wählen Sie unter unseren drei PowerGard™ Verträgen das ideale Wartungs- und Schutzkonzept für Ihren Betrieb, um sich dauerhafte Spitzenleistung und Zuverlässigkeit für Ihre Maschine zu sichern.

**BIS ZU
5 JAHRE/
5.000 BETRIEBSSTUNDEN**

100 %

**WARTUNGSKOSTEN-
KONTROLLE**

0 %

**INFLATION BEI DEN
WARTUNGSKOSTEN**

HÖHERER

WIEDERVERKAUFSWERT

EINSATZZEIT

AUF DEM FELD

TECHNISCHE DATEN

	5075M	5095M	5105M	5120M	5130M
MOTORLEISTUNG					
Nennleistung (97/68/EG), PS (kW)	75 (55)	95 (69)	105 (77)	120 (88)	130 (95)
Maximalleistung (97/68 EC), PS (kW)	75 (55)	100 (74)	110 (81)	125 (92)	135 (99)
Drehmomentanstieg, %	27		30		
Maximales Drehmoment (bei 1.600 1/min), Nm	304	396	437	500	541
Nenn Drehzahl (1/min)			2.200		
Hersteller	John Deere Power Systems				
Bauart	PowerTech™ E	PowerTech™ PWS			
Abgasnachbehandlung	EGR – DOC – DPF	EGR – DOC – DPF – SCR			
Aufladung	Einzel-Turbolader mit Abgas-Bypassventil				
Anzahl Zylinder / Hubraum	3 / 2,9 l		4 / 4,5 l		
Ventile pro Zylinder	2		4		
Wartungsintervalle (Betriebsstunden)	500 Std.				
GETRIEBE					
POWRREVERSER™					
16/16 2,0 – 40 km/h	■	■	■	■	–
POWRREVERSER™ HI-LO					
32/16 2,0 – 40 km/h	■	■	■	■	–
Kriechgang als Option, Mindestgeschwindigkeit: 0,3 km/h	■	■	■	■	–
POWRQUAD™ PLUS					
16/16 2,0 – 40 km/h	–	■	■	■	■
Kriechgang als Option, Mindestgeschwindigkeit: 0,3 km/h	–	■	■	■	■
POWR8™					
32/16 2,0 – 40 km/h ECOSHIFT	–	■	■	■	■
Kriechgang als Option, Mindestgeschwindigkeit: 0,3 km/h	–	■	■	■	■
ACHSEN					
Vorderachse	mechanischer Frontantrieb				
Vordere Differenzialsperre	Sperrdifferenzial				
Hinterachse	Flanschachse				
Hintere Differenzialsperre	Elektrohydraulisch betätigt				
HYDRAULIKSYSTEM					
Bauart	offenes Hydrauliksystem				
Lenkpumpenleistung (l/min)	24				
Standardpumpenleistung (l/min)	70	70 (PowrReverser™) / 73 (PowrQuad™/Powr8™)			73
Zusatzsteuergeräte	Bis zu 3 hintere und 3 mittig montierte, mechanisch				
HECKKRAFTHEBER					
Kategorie	II				
Mechanische Kraftheberregelung (MHR; nur PowrReverser)	■	■	■	■	–
MHR, maximale Hubkraft an den Fanghaken, kg (Serie/Option)	3.236 / 4.109				–
MHR, durchgehende Hubkraft (610 mm hinter den Koppelpunkten nach OECD), kg (Serie/Option)	2.565 / 2.223				–
Elektronische Kraftheberregelung (EHR)	■	■	■	■	■
EHR, maximale Hubkraft an den Fanghaken, kg (Serie/Option)	3.704 / 4.326	3.704 / 4.326 (PowrReverser™) – 5.045 / 5.677 (PowrQuad™/Powr8™)			5.045 / 5.677
EHR, durchgehende Hubkraft (610 mm hinter den Koppelpunkten nach OECD), kg (Serie/Option)	2.340 / 2.701	2.340 / 2.701 (PowrReverser™) – 3.164 / 3.569 (PowrQuad™/Powr8™)			3.164 / 3.569
FRONTKRAFTHEBER – OPTIONAL					
Bauart	Frontkraftheber gesteuert über hinteres Steuergerät				
Kategorie	II				
Maximale Hubkraft an den Haken, kg	2.875				
Hubkraft über gesamten Hubbereich (an den Fanghaken), kg	1.440				

	5075M	5095M	5105M	5120M	5130M
HECKZAPFWELLE					
Bauart	Elektrohydraulische Zuschaltung				
Standard	540 / 540E (nur PowrReverser™) oder 540 / 540E / 1000				540/540E/1000
FRONTZAPFWELLE, OPTIONAL					
Typ (nur Kabine)	Elektrohydraulische Zuschaltung				
Motordrehzahl bei Zapfwellendrehzahl (1.000), 1/min	2.000				
FAHRERPLATTFORM					
offene Fahrerplattform	–	nur PowrReverser			–
Kabine	Klimaanlage serienmäßig				
Fahrersitz	Mechanische Federung oder Luftfederung				
Beifahrersitz	Serie (nur Kabine)				
Display	Analog	Analog (PowrReverser™) / PDU+ in Armaturenbrett integriert (PowrQuad™/Powr8™)			PDU+
Arbeitsscheinwerfer – vorn/hinten	4 vorn/4 hinten (2 seitliche optional)				
LED-Arbeitsscheinwerfer und -Fahrscheinwerfer	Optional				
LED-Rundumleuchte	Optional				
Panoramadach	Optional				
SONSTIGE AUSSTATTUNGEN					
JDLinK™ Modem	Serie				
AutoTrac™ Ready	–	Optional (nur PowrQuad™/Powr8™)			
ISOBUS-Geräteanschluss	–	Optional (nur PowrQuad™/Powr8™)			
Hydraulische Anhängerbremse, Zweileitungssystem	Optional				
Pneumatische Anhängerbremse, Zweileitungssystem	Optional (nur Kabine)				
FÜLLMENGEN					
Kraftstofftank (l)	191 (Kabine)	143 (offene Fahrerplattform), 159 (Kabine)			159 (Kabine)
DEF-Tank (l)	–	12			
ABMESSUNGEN					
Radstand (mm)	2.350				
Spurweitenverstellung vorn (mm)	1.451-2.005				
Spurweitenverstellung hinten (mm)	1.660-1.907				
Wenderadius ohne Bremsen (m)	4,1				
Mindestgesamtbreite (mm)	1.880				
Bodenfreiheit an Vorderachse (mm)	435				
Gesamthöhe mit Kabine (mm)	2.640				
Gesamthöhe mit eingeklapptem Überrollbügel (mm)	–	2.030			–
Mindestversandgewicht (kg)	4.175 (Kabine)	3.975 (offene Fahrerplattform), 4.175 (Kabine), 4.400 (PowrQuad™/Powr8™)			4.400
Zulässiges Bruttogewicht (kg)	7.500	7.500 (PowrReverser™) / 8.200 (PowrQuad™/Powr8™)			8.200
BEREIFUNG					
Vorderreifengrößen, max. Durchmesser (Angaben in cm)	480/65R24 (126)				
Hinterreifengrößen, max. Durchmesser (Angaben in cm)	540/65R38 (168)				

TECHNISCHE DATEN DER FRONTLADER

5M				5075/5095/5105/5120/5130M			
FRONTLADERMODELL				543M		603M	
PARALLELFÜHRUNGSSYSTEM				MECHANISCHE PARALLELFÜHRUNG		MECHANISCHE PARALLELFÜHRUNG	
Bereifung (vorn)				575/13,6R24			
Bereifung (hinten)				750/16,9R34			
Radstand		(WB)	mm	2.350			
Pumpenleistung			l/min	70			
Hydraulik-Systemdruck			bar	200			
FRONTLADER							
Schaufel				1850 Standardschaufel			
Gewicht der Schaufel			kg	216	216		
Hubkraft bei maximaler Hubhöhe	am Drehpunkt gemessen		(U)	kg	1.372	1.501	
	800 mm vor dem Drehpunkt gemessen		(V)	kg	1.451	1.633	
Hubkraft bei 1,5 m Hubhöhe	am Drehpunkt gemessen		(W)	kg	1.509	1.693	
	800 mm vor dem Drehpunkt gemessen		(X)	kg	1.439	1.620	
Laderschwinge Losreißkraft	am Drehpunkt gemessen		(Y)	kg	1.723	1.927	
	800 mm vor dem Drehpunkt gemessen		(Z)	kg	1.460	1.690	
Schaufel Ankippkraft	bei maximaler Höhe		(VV)	kg	1.564	1.734	
	bei 1,5 m Hubhöhe		(XX)	kg	2.739	2.903	
	am Boden		(ZZ)	kg	2.732	2.977	
Maximale Hubhöhe			(A)	mm	3.680	3.753	
Überladehöhe	bei voller Höhe – Schaufel waagrecht		(B)	mm	3.417	3.490	
	bei voller Höhe – Schaufel abgekippt		(K)	mm	2.647	2.722	
Gesamtlänge			(WB+F)	mm	4.739	5.070	
Schürftiefe			(H)	mm	-75	-235	
Reichweite	bei maximaler Höhe		(D)	mm	651	995	
	am Boden – Schaufel waagrecht		(F)	mm	2.489	2.770	
Kippwinkel	Abkippwinkel bei max. Hubhöhe		(E)	Grad	-60	-60	
	Ankippwinkel am Boden		(G)	Grad	48	49	
	Abkippwinkel am Boden			Grad	-98	-98	
Taktzeiten bei 2200 l/min	Anheben des Frontladers			Sek.	6,0	3,8	
	Absenken des Frontladers			Sek.	4,4	2,5	
	Abkippen der Schaufel			Sek.	6,0	3,5	
	Ankippen der Schaufel			Sek.	7,5	4,2	

Die tatsächlichen Spezifikationen können je nach Traktor und Frontlader-Ausstattung variieren.



Die amerikanische Ingenieurvereinigung für Agrarwissenschaften und Biologie (ASABE) widmet sich als Bildungs- und Wissenschaftseinrichtung der Förderung der Agrar- und Lebensmitteltechnik sowie von biologischen Systemen. Die 1907 gegründete Vereinigung mit Sitz in St. Joseph, Michigan, zählt 8.000 Mitglieder in über 100 Ländern.

5075/5095/5105/5120/5130M

	543R		603R	
	OHNE PARALLELFÜHRUNG	MECHANISCHE PARALLELFÜHRUNG	OHNE PARALLELFÜHRUNG	MECHANISCHE PARALLELFÜHRUNG
			575/13,6R24	
			750/16,9R34	
(WB)			2.350	
			70	
			200	
Verstärkte Ausführung: 1850				
	272	272	272	272
(U)	2.060	1.696	2.168	1.795
(V)	1.335	1.712	1.489	1.808
(W)	2.210	2.085	2.388	2.213
(X)	1.652	1.943	1.832	2.077
(Y)	1.927	1.927	1.927	1.927
(Z)	1.615	2.094	1.896	2.250
(VV)	1.649	1.701	2.331	2.398
(XX)	2.711	2.731	4.043	3.860
(ZZ)	2.565	2.571	4.190	3.840
(A)	3.680	3.681	3.760	3.762
(B)	3.440	3.442	3.520	3.522
(K)	2.676	2.678	2.750	2.751
(WB+F)	4.651	4.650	4.988	4.988
(H)	-104	-101	-228	-227
(D)	798	795	1.070	1.069
(F)	2.351	2.350	2.688	2.688
(E)	-58	-58	-58	-54
(G)	47	47	47	52
	-151	-100	-100	-99
	4,4	4,0	4,0	4,7
	3,3	2,9	2,9	3,5
	3,3	2,2	2,2	3,0
	2,2	2,2	2,2	3,0

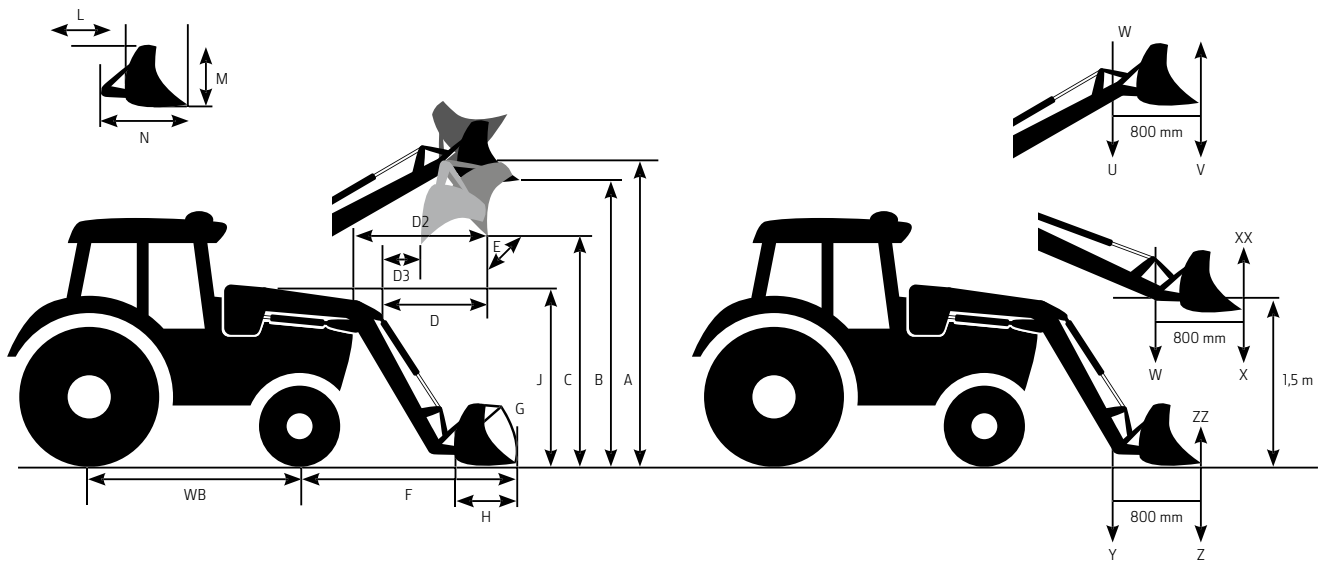

NOTHING RUNS LIKE A DEERE™

Ganz gleich, ob Sie fachkundige Beratung, Unterstützung bei Problemen oder Ersatzteile benötigen: Wir sind stets für Sie da. Und durch unsere umfassenden PowerGard™-Wartungsverträge bleiben Ihre Betriebskosten überschaubar und Ihr Traktor in Höchstform.



Dieser Prospekt steht weltweit zur Verfügung. Allgemeine Informationen, Abbildungen und Beschreibungen gelten überall. Manche Abbildungen und Texte über Finanzierung, Kredite, Versicherungen, Produktoptionen und Zubehör enthalten Informationen, die nicht in allen Regionen erhältlich sind. Sprechen Sie mit Ihrem Vertriebspartner über Einzelheiten. John Deere behält sich das Recht vor, technische Daten und Konstruktionen, die in diesem Prospekt enthalten sind, ohne vorherige Ankündigung zu ändern. Das Grün-Gelb Farbschema, das Logo eines springenden Hirschen und die JOHN DEERE Wortmarke sind Marken der Deere & Company.